

N á j o m n á z m l u v a

uzatvorená podľa § 663 a nasl. Občianskeho zákonníka v znení neskorších predpisov.

Článok I. Zmluvné strany

Prenajímateľ: **Miloslav GONDEK, rod. Gondek,** nar. _____, rod.č. _____
trvale bytom Zvolen, Nográdyho 561/8, občan SR, PSČ 960 01
ďalej len „prenajímateľ“

a

Nájomca: **Obec České Brezovo**
v zastúpení: **Ivan MIKO – starosta obce**
sídlo: **985 03 České Brezovo 97**
IČO: **00316032**

ďalej len „nájomca“

Článok II. Predmet nájomnej zmluvy

1. Prenajímateľ je výlučným vlastníkom nehnuteľnosti – pozemku „E“ KN parc.č. 953/1, druh pozemku orná pôda o výmere 1828 m², nachádzajúceho sa v k.ú. České Brezovo, obec: České Brezovo, okres: Poltár vedeného Okresným úradom Poltár, katastrálny odbor na liste vlastníctva 576 v podiele 1/1.
2. Prenajímateľ touto zmluvou prenecháva nájomcovi do bezplatného užívania **časť parcely „E“ KN parc.č. 953/1 o výmere 90 m²** - diel 9, ktorá bola zameraná geometrickým plánom č. 32616881-209/2015 zo dňa 7.12.2015, vyhotoveným Ing. Jánom Šágom (GEODET- Ing. Ján Šága, súkromná geodetická kancelária), overeným Okresným úradom, katastrálny odbor Poltár dňa 8.12.2015 pod č. 214/2015.
3. Prílohu nájomnej zmluvy tvorí list vlastníctva č. 576 a fotokópia geometrického plánu.

Článok III. Účel nájmu

1. Prenajatý pozemok popísaný v Čl. II bod 2 tejto nájomnej zmluvy sa dáva do nájmu za účelom výstavby domu smútku.

Článok IV. Doba nájmu

1. Prenajímateľ prenajíma pozemok uvedený v Čl. II bod 2 tejto zmluvy **na dobu neurčitú** s tým, že do budúca má nájomca predkupné právo uvedeného pozemku.
2. Prenajímateľ a nájomca sa dohodli na zriadení predkupného práva v prospech nájomcu. Predkupné právo sa bude realizovať v tom prípade, ak sa prenajímateľ rozhodne previesť vlastnícke právo k predmetu nájmu kúpnu zmluvou po dobu trvania nájmu. V prípade uzavretia kúpnej zmluvy je kupujúci povinný vyplatiť kúpnu cenu schválenú obecným zastupiteľstvom.

3. Prenajímateľ pozemok prenajíma v stave spôsobilom na dohodnuté užívanie a nájomca ho v takomto stave preberá a prehlasuje, že podmienky prenájmu a stav prenajímaného pozemku je mu dobre známy.

Článok V. Nájomné

1. Prenajímateľ dáva pozemok do nájmu *bezplatne*.

Článok VI. Osobitné ustanovenia

1. Táto zmluva je v zmysle ustanovenia § 5 zákona č. 211/200 Z.z. o slobodnom prístupe k informáciám v znení neskorších predpisov povinne zverejňovaná.
2. Zmluvu možno zrušiť len dohodou zmluvných strán resp. výpoveďou niektorej zmluvnej strany a to pri závažnom porušení ustanovení tejto zmluvy druhou stranou.
3. Nájomca týmto vyslovuje svoj záujem a prenajímateľ vyjadruje ochotu, aby bol pozemok zastavaný stavbou domu smútku a v budúcnosti odpredaný do vlastníctva nájomcu.

Článok VII. Záverečné ustanovenia

1. Pre vzťahy neupravené v tejto zmluve platia všeobecné ustanovenia Občianskeho zákonníka.
2. Zmeny a doplnky tejto zmluvy sa môžu uskutočňovať len písomnou formou so súhlasom zmluvných strán, formou číslovaných dodatkov.
3. Zmluva nadobúda platnosť dňom podpísania obidvoma zmluvnými stranami a účinnosť dňom nasledujúcim po dni jej zverejnenia na webovej stránke obce www.ceskebrezovo.sk
4. Prenajímateľ prehlasuje, že na prenajímanej nehnuteľnosti nespočívajú žiadne ťarchy, bremená, záložné práva či právne vady.
5. Zmluvné strany vyhlasujú, že na právne úkony sú plne a právne spôsobilé, po prečítaní tejto zmluvy výslovne prehlasujú, že bola spísaná na základe ich slobodnej a pravej vôle, nie v tiesni ani za nápadne nevýhodných podmienok, jej obsahu porozumeli, na znak čoho ju vlastnoručne podpisujú.
6. Zmluva sa vyhotovuje v štyroch vyhotoveniach, pričom jedno vyhotovenie je určené pre prenajímateľa a tri vyhotovenia pre nájomcu.

V Českom Brezove, dňa 7. 1. 2016

Prenajímateľ:

Miloslav GONDEK

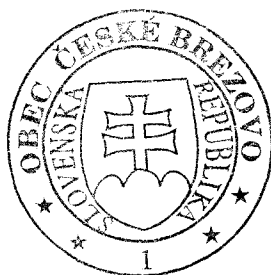

Nájomca:

Ivan MIKO
starosta obce

Úrad geodézie, kartografie a katastra Slovenskej republiky
VÝPIS Z KATASTRA NEHNUTEĽNOSTÍ

Okres: **Poltár**

Vytvorené cez katastrálny portál

Obec: **ČESKÉ BREZOVO**

Dátum vyhotovenia **18.12.2015**

Katastrálne územie: **České Brezovo**

Čas vyhotovenia: **10:12:02**

ČIASTOČNÝ VÝPIS Z LISTU VLASTNÍCTVA č. 576

ČASŤ A: MAJETKOVÁ PODSTATA

PARCELY registra "E" evidované na mape určeného operátu

Parcelné číslo	Výmera v m ²	Druh pozemku	Pôvodné k.ú.	Počet č. UO	Umiest pozemku
953/ 1	1828	Orná pôda		0	2

Legenda:

Umiestnenie pozemku:

2 - Pozemok je umiestnený mimo zastavaného územia obce

Ostatné parcely nevyžiadané

ČASŤ B: VLASTNÍCI A INÉ OPRÁVNENÉ OSOBY

Por. číslo Priezvisko, meno (názov), rodné priezvisko, dátum narodenia, rodné číslo (IČO) a Spoluvlastnícky podiel
miesto trvalého pobytu (sídlo) vlastníka

Účastník právneho vzťahu:

Vlastník

1 Gondek Miloslav r. Gondek, Nogradyho 561/8, Zvolen, PSČ 960 01, SR

1 / 1

Dátum narodenia : 21.01.1967

Titul nadobudnutia

Osvedčenie č.5D/810/2012 z 7.3.2013 - Z 417/2013 - 23/2013

ČASŤ C: ŤARCHY

Bez zápisu.

Iné údaje:



Bez zápisu.

Poznámka:

Bez zápisu.

Vysvetlenie: údaje v ČASTI C: ŤARCHY bez uvedenia parcelného čísla alebo poradového čísla vlastníka alebo inej oprávnenej osoby sa týkajú všetkých nehnuteľností a všetkých vlastníkov a iných oprávnených osôb na liste vlastníctva.

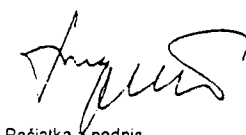
Geometrický plán je podkladom na právne úkony, keď údaje doterajšieho stavu výkazu výmer sú zhodné s údajmi platných výpisov z katastra nehnuteľností

Vyhotoviteľ GEODET - Ing. Ján Šága súkromná geodetická kancelária Železničná 5, 987 01 Poltár geodetsi@stonline.sk	Kraj	Okres	Obec
	Banskobystrický	Poltár	České Brezovo
KČC 32616881	Kat. územie	Číslo plánu	Mapový list č.
	České Brezovo	32616881-209/2015	19
GEOMETRICKÝ PLÁN na oddelenie pozemku a určenie vlastníckych práv k parc.č.952/11-12			
Vyhotovil	AutORIZAČNE OVENI		Uradne overil Meno: Ing. Miroslav Vrábek
Dňa: 7.12.2015	Meno: Ing. Jaroslav Hliva	Dňa: 7.12.2015	Meno: Ing. Ján Šága
Dňa: 7.12.2015 Číslo: 214/2015	Náležitostami a presnosťou zodpovedá predpisom		Uradne overené podľa § 9 zákona NR SR č. 215/1995 Z.z. o geodézii a kartografii
hranice boli v prírode označené plotom, dreveným kolíkom	 Pečiatka a podpis		 Pečiatka a podpis
plán podrobného merania (meračský náčrt) č. 287			
hranice pozemkov označených číslami a ostatné meračské údaje sú uvedené v všeobecnej dokumentácii			

Doterajší stav					Zmeny					Nový stav							
Číslo					Výmera		Druh pozemku	Diel číslo	k parcele číslo	m ²	od parcely číslo	m ²	Číslo parcely	Výmera		Druh pozemku	Vlastník, (iná opráv. osoba) adresa, (sídlo)
pkzn vložky	listu vlasín.	parcely			ha	m ²								ha	m ²		
PK	LV	PK	KN-E	KN-C													
<i>Stav právny</i>																	
	518		947/7			1109	orná p.	1	952/11	38		(947/7)		1071	orná p.)	doterajší	
	703		948/2			1363	orná p.	2	952/11	107		(948/2)		1256	orná p.)	doterajší	
	519		949/2			1363	orná p.	3	952/11	105		(949/2)		1258	orná p.)	doterajší	
	448		950/2			1304	orná p.	4	952/11	113		(950/2)		1191	orná p.)	doterajší	
	544		951/3			584	orná p.	5	952/11	69		(951/3)		515	orná p.)	doterajší	
	57		951/6			1195	orná p.	6	952/11	68		(951/6)		1127	orná p.)	doterajší	
	191		952/2			1533	orná p.	7	952/11	206		(952/2)		1221	orná p.)	doterajší	
								8	952/12	106							
	576		953/1			1828	orná p.	9	952/11	90		(953/1)		1569	orná p.)	doterajší	
								10	952/12	148							
								11	952/12	21							
	453		953/4			1817	orná p.	12	952/11	62		(953/4)		1748	orná p.)	doterajší	
								13	952/12	7							
								1									
								2									
								3									
								4									
								5									
								6									
								7									
								9									
								12				952/11		858	zast.pl. 18	Obec České Brezovo	
								8									
								10									
								11									
								13				952/12		282	zast.pl. 18	Obec České Brezovo	
Spolu:						1	2096			1140	1140		1	2096			

VÝKAZ VÝMER

Doterajší stav					Zmeny					Nový stav							
Číslo					Výmera		Druh pozemku	Diel číslo	k parcele číslo	m ²	od parcely číslo	m ²	Číslo parcely	Výmera		Druh pozemku	Vlastník, (iná opráv. osoba) adresa, (sídlo)
pkzn vložky	listu vlastn.	parcely												ha	m ²		
PK	LV	PK	KN-E	KN-C	ha	m ²							ha	m ²	kód		
				952/2		3830											<i>doterajší</i> <i>Obec České Brezovo</i> <i>detto</i> <i>doterajší</i>
<i>Stav podľa registra C KN</i>																	
												952/2		2316		<i>ost.pl.</i> 37	
												952/11		858		<i>zast.pl.</i> 18	
												952/12		282		<i>zast.pl.</i> 18	
												952/13		374		<i>ost.pl.</i> 37	
<i>Spolu:</i>						3830								3830			
<p style="text-align: center;"><i>Legenda: kód spôsobu využívania</i></p> <p style="text-align: center;"><i>18 - Pozemok, na ktorom je dvor</i></p> <p style="text-align: center;"><i>37 - Pozemok, na ktorom sú skály, svahy, rokliny, výmole, vysoké medze s krovím alebo kamením a iné plochy, ktoré neposkytujú trvalý úžitok.</i></p>																	



1/16

1866/1

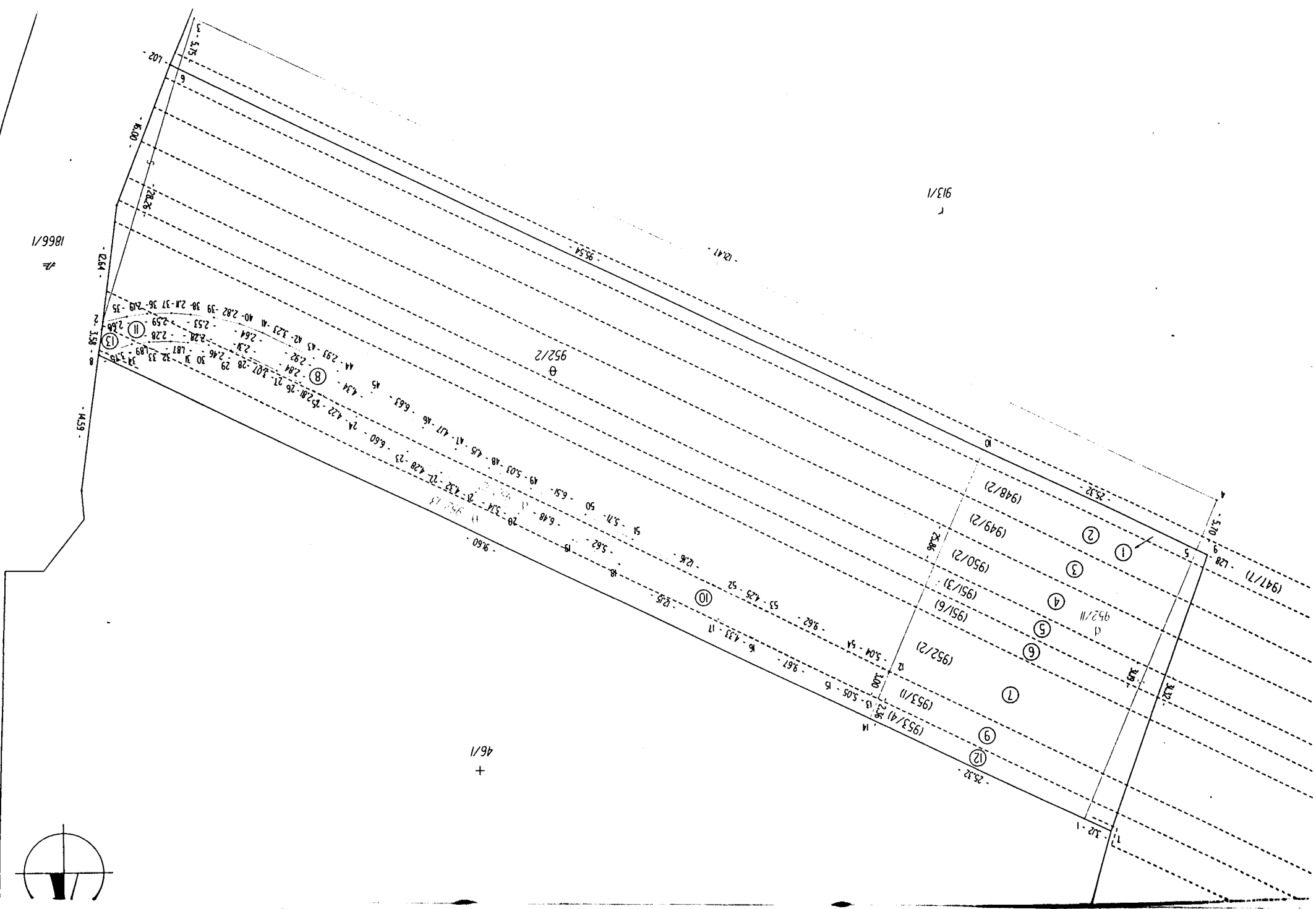

46/1 +

